

# Lernplan

7. Woche: 11.-15.05.

Klasse: 6a



Fach	Aufgaben	Erledigt
Deutsch	<p>Aufgaben</p> <ol style="list-style-type: none"><li>1. <b>Lies Kapitel 10: Im Hinterhaus, Seite 183 bis Seite 194.</b></li><li>2. <b>Beantworte die Fragen</b> auf ein Blatt in deinem Ordner:<ol style="list-style-type: none"><li>a. <b>Schlage das Wort <i>Paravent</i></b>, Seite 183, im Wörterbuch <b>nach</b> und schreibe die Bedeutung auf.</li><li>b. <b>Wovor hat Rico am meisten Angst</b> und geht deshalb nie in den Keller? (Seite 184) Schreibe auf.</li><li>c. <b>Rico stellt sich vor, wie der Bühl die Kinder entführt.</b> (Seite 184) Schreibe es mit eigenen Worten auf.</li><li>d. <b>Wozu</b> benötigt Rico den <b>Schlüsselbund</b> des Hausmeisters Marrak? Schreibe auf.</li><li>e. Rico entdeckt Oscar in der Wohnung der toten Fräulein Bonhöfer. <b>Oscar lobt Rico!</b> (Seite 191) <b>Weshalb?</b> Schreibe auf.</li><li>f. <b>Wann nur konnte Rico die Tieferschatten</b> durch die Wohnung des Fräulein Bonhöfer geistern <b>sehen?</b> Schreibe auf.</li><li>g. <b>Rico kann Oscar befreien. Wie?</b> (Seite 194) Schreibe auf.</li></ol></li></ol>	
Mathematik	<p>So, endlich mal was Neues!!! Aber keine Angst, das ist definitiv alles machbar.</p> <p>Wir springen im Buch auf die <u>Seite 190</u>.</p> <ul style="list-style-type: none"><li>• Montag: Lies den blauen Kasten. Löse (zeichne) Aufgabe 1</li><li>• Dienstag: S. 191 Aufgabe A (Säulendiagramm)</li></ul> <p style="text-align: center;">Aufgabe B (Tabelle schreiben)</p>	

	<ul style="list-style-type: none"> <li>• Mittwoch: Aufgabe 3 orange und Aufgabe 3 grün</li> <li>• Donnerstag: S. 192 A. 4 orange und A. 5 orange</li> <li>• Freitag: A. 5 grün</li> </ul>	
Englisch	<ul style="list-style-type: none"> <li>• Jeden Tag mindestens 15-20 Minuten Vokabeln lernen (gerne zweimal am Tag)</li> <li>• Vokabeln S. 220 (deutsch-englisch) auswendig lernen, dabei auch schreiben.</li> <li>• Vokabeln S. 219 wiederholen, von Eltern abfragen lassen.</li> <li>• Am Freitag den Vokabeltest machen, korrigieren und verbessern.</li> <li>• Grammatikthema: Will-Future (Die Zukunft mit will)</li> <li>• Bitte im Buch S. 172 durchlesen und „Test Yourself machen“</li> <li>• Dann Übungen im Buch S. 76-77, Nr. 8, 9a+b, 10 a+b machen und ins exercise book schreiben.</li> <li>• Bitte mit Lösungsblättern korrigieren (siehe Mail am Donnerstag/Freitag)</li> <li>• Text im Buch S. 78-79 lesen, im Kopf übersetzen und die Sätze in der Übung 3 vervollständigen.</li> </ul> <p>Freiwillig: Das Rezept nachkochen und mir mailen, wer es probiert hat und wie es allen Testpersonen geschmeckt hat!</p>	
Geschichte	<p><b><u>Wie Rom regiert wurde: Res publica – ein Staat für alle?</u></b></p> <p>1. <b>Lies die Vorinformation:</b></p> <ul style="list-style-type: none"> <li>• Nach seiner Gründung wurde Rom von Königen regiert.</li> </ul> <p>Die Regierungsform nennt man Monarchie=</p>	

	<p>Königsherrschaft. Um 500 vor Christus wurde der letzte König vertrieben, weil das römische Volk mitbestimmen wollte.</p> <p>2. <b>Lies Seite 164 im Geschichtsbuch</b> sorgfältig und mehrmals durch.</p> <p>3. <b>Übernehme die Überschrift</b> in grün in dein Heft und <b>schreibe ein Begriffslexikon:</b></p> <p>Republik= Konsul= Senat= Volkstribun= Veto=</p> <p>4. Eigentlich darf in einer Republik das ganze Volk mitbestimmen! (vergleiche: Bundesrepublik Deutschland)</p> <p>a. <b>Wer hatte anfangs Mitbestimmungsrechte und wer nicht?</b></p> <p>b. <b>Welche Rechte erkämpften sich die Plebejer?</b></p> <p>5. Betrachte das <b>Schaubild auf Seite 165. Wer hatte keine politischen Rechte?</b> Beantworte die Frage in dein Heft.</p> <p>6. <b>Recherchiere im Internet, wann die Frauen bei uns in Deutschland das Wahlrecht erhalten haben</b> und schreibe die Jahreszahl auf.</p>	
Physik	<b>Du erhältst per Mail oder auf der Homepage der Schule ein Arbeitsblatt</b>	

Französisch	<p>Diese Woche lernen wir Früchte auf Französisch:</p> <ul style="list-style-type: none"><li>• Bitte schaue das Lernvideo an und versuche die französischen Wörter nachzusprechen: <a href="https://www.youtube.com/watch?v=hEzsuNh69Hg">https://www.youtube.com/watch?v=hEzsuNh69Hg</a></li><li>• Schreibe dann 15 Obstsorten auf – entweder ins Heft oder auf Kärtchen – und versuche sie auswendig zu lernen.</li><li>• Von Eltern mehrmals abfragen lassen, Vokabeltests schreiben und anschließend korrigieren (kommen per Mail),</li><li>• Bingo mit den Zahlen auf Französisch spielen.</li></ul>	
-------------	--	--

Wiegen, hier geht es bei uns um die Bestimmung der Masse von einem Körper.  
Wir unterscheiden drei Typen: **Balkenwaage**, **Federwaage** und **Digitalwaage**



1. Bestimme die Masse der Körper auf den Balkenwaagen.

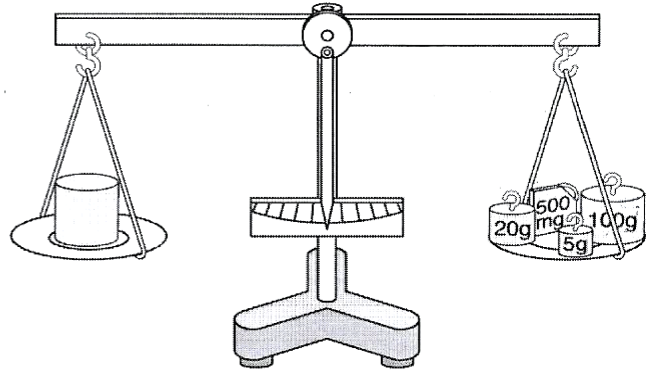
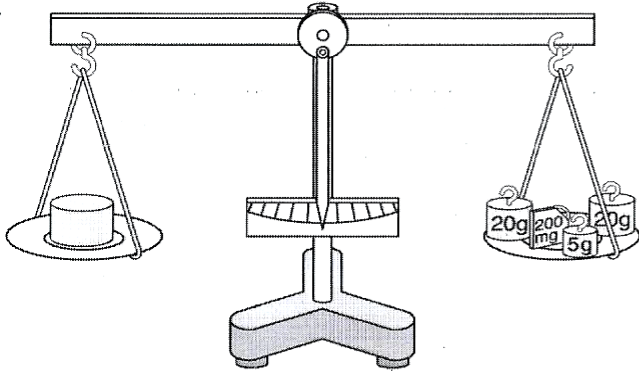

Die Masse des Körpers beträgt  $m = \underline{\hspace{2cm}}$  g. Die Masse des Körpers beträgt  $m = \underline{\hspace{2cm}}$  g.

2. a) Markiere zusammengehörnde Kärtchen mit der gleichen Farbe.

Tüte Zucker

Deospray

12 kg

Päckchen Butter

Kasten Limonade

150 ml

250 g

1 kg

Tafel Schokolade

100 g

1 l

Tetrapack Saft

3. Kreuze an, welche Angabe nach deiner Schätzung passend ist.

Tüte Mehl	1 t		1 kg		1 l	
Tasse Tee	200 ml		20 ml		2 ml	
Schultasche	10 kg		10 g		10t	
Wäscheschrank	1,5 kg		0,15 kg		15 kg	
Tablette	1 g		10 g		0,1g	
Wasserflasche	1000 ml		100 ml		10 ml	
Wärmflasche	5 l		1,5 l		15 l	